

BG

РЪКОВОДСТВО НА ПОТРЕБИТЕЛЯ

CH
Cooper & Hunter

Сплит климатизатори
Инверторна серия VERITAS



МОДЕЛИ : CH-S07FTXQ
CH-S09FTXQ (WiFi)
CH-S12FTXQ (WiFi)
CH-S18FTXQ (WiFi)
CH-S24FTXQ (WiFi)

За правилна употреба, моля прочетете и съхранявайте упътването!

Създадено от Cooper&Hunter International Corporation, Oregon, USA

www.cooperandhunter.bg

СЪДЪРЖАНИЕ

1. ВАЖНА ИНФОРМАЦИЯ	1
2. КОМПОНЕНТИ	2
3. ДИСПЛЕЙ	2
4. ДИСТАНЦИОННО	3
4.1. Функционални бутони	3
4.2. Функции показващи се на дисплея	3
4.3. Как да сменим батериите	4
4.4. Как да използваме дистанционното	4
4.5. Работа без дистанционно	6
5. ПОДДРЪЖКА	7
6. ОПЕРАЦИИ И ИЗПЪЛНЕНИЕ	8
7. ПРОБЛЕМИ И ПРИЧИНИ	9
8. ИНСТАЛАЦИЯ	10
9. РАБОТЕН ТЕСТ	16

1. ВАЖНА ИНФОРМАЦИЯ

ПРАВИЛО:	ОПАСНОСТ:	
Не извършвайте операции, които включват отваряне на уреда.	Опасност от токов удар. Опасност от изгаряне при допир на горещи елементи или порязване на остри елементи.	
Не извършвайте операции, които включват преместване на уреда от мястото на инсталиране.	Опасност от токов удар. Опасност от изгаряне от охлаждащ агент при разкачване на тръбите.	
Не включвайте и изключвайте уреда директно от контакта.	Опасност от токов удар от повреден кабел, контакт или щепсел.	
Не повреждайте хранващия кабел.	Опасност от токов удар от оголен хранващ кабел.	
Не поставяйте нищо върху уреда.	Опасност от падащи предмети поврема на работа на уреда.	
Не се качвайте върху уреда.	Опасност от изпадане.	
Не се качвайте върху столове, стълби и други предмети, ако са нестабилни, за да почистите уреда.	Опасност от нараняване при изпадане.	
Не почиствайте уреда, ако преди това задължително не сте го изключили.	Опасност от токов удар.	
Не позволявайте на деца и хора, които не са инструктирани как работи уреда, да боравят с него.	Опасност от повреда при неправилна употреба.	
Не насочвайте въздушната струя към газови печки и котлони.	Опасност от експлозия, пожар или отравяне с газ.	
Не поставяйте пръстите си пред източника на въздушната струя или вътре в него.	Опасност от токов удар. Опасност от нараняване.	
Не пиете от кондензната вода.	Опасност от натравяне.	
Ако установите наличие на мирис на изгоряло или дим от уреда, веднага го изключете, отворете всички прозорци и се обадете на сервизния техник.	Опасност от нараняване при вдишване на газовете.	
Не извършвайте операции, които включват преместване на уреда от мястото на инсталиране.	Опасност от наводнение вследствие на разкачване на тръбите.	
Не поставяйте нищо върху уреда.	Опасност от нараняване на уреда или предмети под него вследствие от изпадането му от положението, в което е монтиран.	
Не използвайте инсектициди, разтворители и агресивни почистващи препарати за почистване на уреда.	Опасност от повреждане на пластмасови и боядисани елементи.	
Не използвайте уреда за цели различни от домакинските.	Опасност от претоварване на уреда. Опасност от нанасяне на щети при неправилна употреба.	
Не позволявайте на деца и хора, които не са инструктирани как работи уреда, да боравят с него.	Опасност от повреда на уреда при неправилна употреба.	
Не насочвайте въздушната струя към ценни предмети, растения или животни.	Опасност от нараняване или загиване вследствие на прекомерно охлаждане/отопление, изсушаване, вентилация.	
Не използвайте климатика дълъг период от време при влажност на въздуха над 80%.	Опасност от повреждане на предмети вследствие на прекомерно излагане на кондензна течност.	

2. КОМПОНЕНТИ

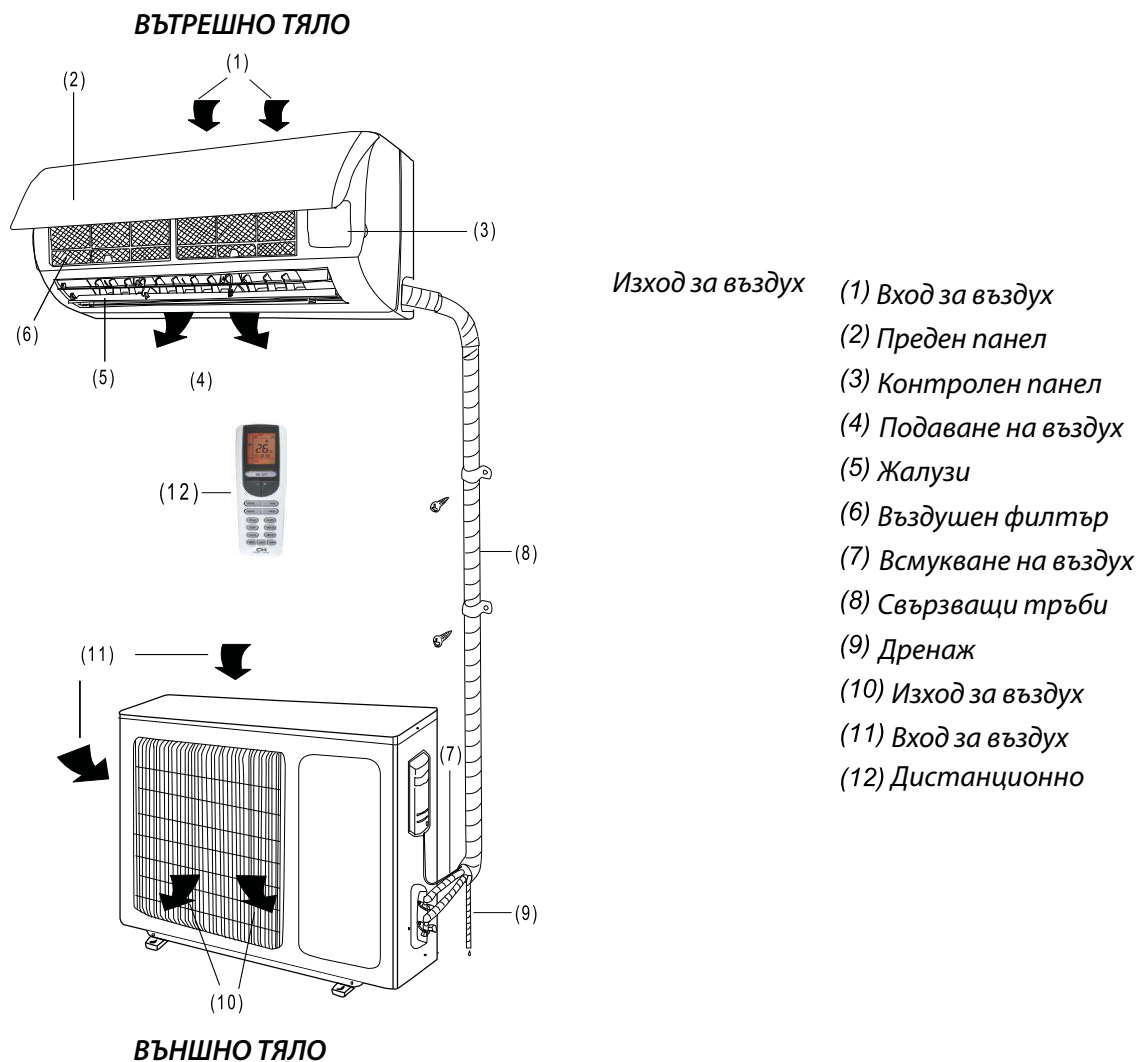

3. ДИСПЛЕЙ

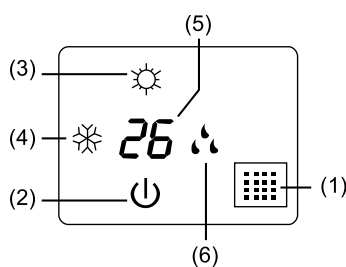

(1) LED приемник на сигнала

(2) Работен индикатор

Този индикатор мига при включване и свети, когато уреда е включен.

(3) Индикатор отопление

Този индикатор свети, когато климатикът е в режим отопление.

(4) Индикатор охлаждане

Този индикатор свети, когато климатикът е в режим охлаждане.

(5) Индикатор температура















Показва зададената температура в работния режим.

(6) Индикатор изсушаване



















Този индикатор свети, когато климатикът е в режим изсушаване.

4. ДИСТАНЦИОННО - ОПИСАНИЕ

4.1. Функционални бутони

- ①  бутон за включване и изключване на климатика
 - ② **MODE** бутон за избор на работен режим : AUTO , COOL , DRY , FAN , HEAT .
 - ③ **FAN** бутон за регулиране скоростта на вентилатора в следната последователност: Auto, Low , Low-Medium speed , Medium speed , Medium-High speed , High speed .
- 
- ④ **TURBO** бутон за активиране/спиране на режим бързо охлаждане/бързо отопление.
 - ⑤ **ADJUSTING** "▲/▼" бутони за регулиране на температурата и таймера: "▲" повишаване, "▼" намаляване.
 - ⑥  бутон за регулиране на ъгъла на жалюзите.
 - ⑦ **SLEEP** бутон за нагласяне/спиране на режим "Sleep", независимо от работния режим на климатика.
 - ⑧ **IFEEL** бутон за активиране/спиране на режим "I FEEL".
 - ⑨ **TIMER ON / TIMER OFF** бутони. Използват се за спиране/пускане на таймера.
 - ⑩ **CLOCK** бутон за нагласяне на текущото време.
 - ⑪ **X-FAN** бутон за стартиране/спиране на вентилатора за подсушаване на компонентите.
 - ⑫ **LIGHT** бутон за включване и изключване на дисплея.
 - ⑬  бутон за нагласяне функция HEALTH/AIR за почистване / подмяна на въздуха (не е налично).
 - ⑭ **TEMP** бутон за показване на зададената температура на дисплея.

4.2. Функции показващи се на дисплея.

-  : **AUTO** режим индикатор
-  : **COOL** режим индикатор
-  : **DRY** режим индикатор
-  : **FAN** режим индикатор
-  : **HEAT** режим индикатор
-  : **SLEEP** режим индикатор
-  : **CLOCK** индикатор
-  : **TIMER ON-OFF** режим индикатор
-  : **TEMP** индикатор
-  : **FAN** режим индикатор
-  : **AIR CLEANER** режим индикатор
-  : **QUIET** режим индикатор (не е наличен)
-  : 8°C Heating функция индикатор
-  : **AIR RENEWING** режим индикатор (не е наличен)
-  : **LIGHT** режим индикатор
-  : **LOCK** индикатор
-  : индикатор нагоре и надолу на въздушния жалуз
-  : **TURBO** режим индикатор
- WiFi** функция

ДИСТАНЦИОННО

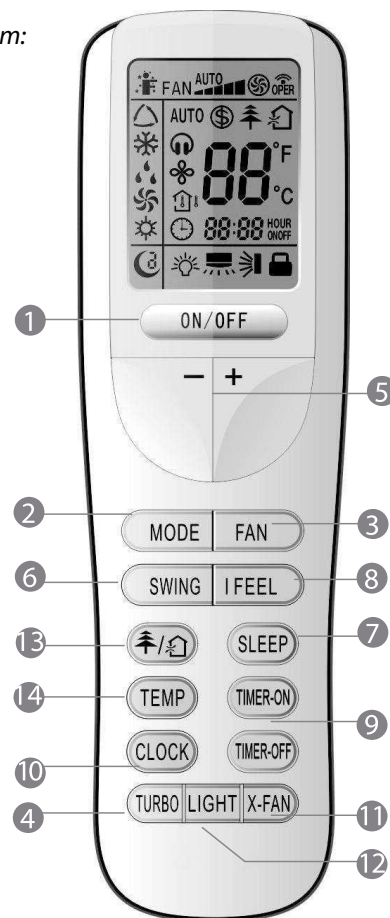

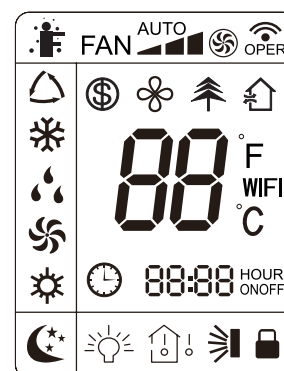

ДИСПЛЕЙ



 : потвърждение за изпратен LED сигнал

 : IFEEL режим индикатор

 : индикатор за скоростта на вентилатора

 : индикатор температура

4.3. Как да сменим батериите

Използвайте две нови алкални батерии тип AAA 1,5V.

① Плъзнете назад капака.

② и ③ отстранете старите батерии и поставете правилно новите.

④ поставете обратно капака като го плъзнете напред до първоначална позиция.

Бележки

♦ Не използвайте стари или друг тип батерии, защото дистанционното няма да функционира правилно.

♦ Ако няма да използвате дистанционното повече от две седмици, извадете батериите. В противен случай има опасност от изтичане на батериите.

♦ Сменете батериите, когато не чувате звуков сигнал от климатика или ако предавателният индикатор не свети.

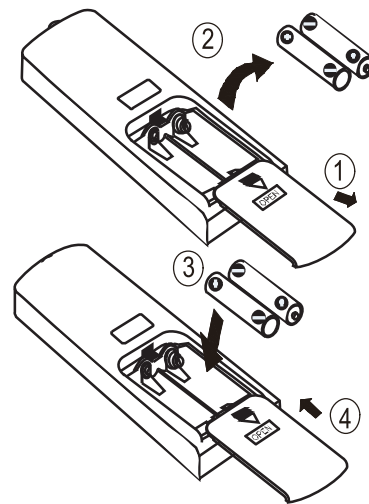

4.4. Как да използваме дистанционното

• ВКЛЮЧВАНЕ И ИЗКЛЮЧВАНЕ НА УРЕДА

Натиснете бутон , за да включите или изключите уреда.

• НАГЛАСЯНЕ НА РАБОТНИЯ РЕЖИМ

Натискайки бутона Mode няколко пъти се сменят работните режими. Символът на избрания работен режим се показва на дисплея.

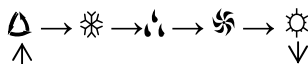





 : автоматичен режим

 : режим Охлаждане

 : режим Изсушаване

 : режим Само вентилатор

 : режим Отопление

Когато е избран автоматичен режим AUTO, климатикът ще работи в режим охлаждане или отопление, в зависимост от температурната разлика между зададената и тази в помещението. При избор на режим охлаждане , уредът работи със свободни настройки за температура, понижавайки температурата в помещението. При режим изсушаване , уредът работи със свободни настройки за температура, прогресивно намалявайки температурата и влажността в помещението. При режим изсушаване, бутонът FAN не работи. При режим отопление , уредът работи със свободни настройки за температура, повишавайки температурата в помещението. При режим само вентилатор , уредът не работи със свободни настройки за температура, духайки въздух в помещението.

ВАЖНО!

♦ Вентилаторът автоматично преминава на минимална скорост след достигане на зададената температура за да предотврати въздушна стратификация в близост до уреда.





♦ При избор на режим ОХЛАЖДАНЕ/ИЗСУШАВАНЕ вентилаторът може да не стартира незабавно, защото е налице режим ANTI-HEATING. При избор на режим ОТОПЛЕНИЕ вентилаторът може да не стартира незабавно, защото е налице режим ANTI-COOLING.

• НАСТРОЙКА НА ЖАЛУЗИТЕ

За постигане на максимално разпределение на въздуха, нагласете моторизираните жалюзи, като се убедите, че въздушната струя не е нагласена директно срещу вас. За моторизираните жалюзи, продължете както следва:

1) Натиснете бутон , за да нагласите ъгълът на жалюзите нагоре и надолу, както следва:

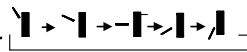

Важно: Тази опция е универсална и ако е зададена някоя команда ,  или , устройството ще изпълни командата като .

 последователност на регулиране : 





2) Натиснете бутон , за да нагласите ъгълът на жалюзите наляво и надясно, както следва (не е налично):



• НАСТРОЙКА НА ВЕНТИЛАТОРА

Натискайки бутона FAN няколко пъти се настройва скоростта на вентилатора или може да активирате режим AUTO. Операцията се показва на дисплея.







Auto, Low () , Low-Medium speed () , Medium speed () , Medium-High speed () , High speed () .

• НАСТРОЙКА НА ФУНКЦИЯ "I FEEL"

Натиснете бутона за да активирате функцията. Уредът автоматично ще регулира температурата спрямо се температурата от сензора. Натиснете бутона още веднъж за да изключите функцията.

• ФУНКЦИЯ (функцията подновяване на въздуха не е налична)

Натиснете бутона, за да включите изключите функцията в работния режим. При първо натискане на бутона се активира функция подновяване на въздуха. На дисплея ще се покаже . Натиснете бутона втори път за да активирате функция здравословен и подновен въздух. На дисплея ще се покаже  и . Натиснете бутона трети път за да изключите функцията. Натиснете бутона четвърти път за да активирате функция здравословен въздух. На дисплея ще се покаже . Натиснете бутона още веднъж за повторение на операциите.

• Настройки на режим SLEEP

Режим SLEEP може да се активира в работен режим ОХЛАЖДАНЕ и ОТОПЛЕНИЕ. Тази функция осигурява по-комфортна обстановка по време на сън.

В режим SLEEP

- Вентилаторът автоматично се настройва на ниска скорост
- Натиснете бутон SLEEP за да настроите уреда в този режим. Индикаторът на режима ще светне на дисплея. При активиране температурата се увеличава/намалява в режим охлаждане/отопление с 1 градус от настроената температура. При достигане на 2 градуса, уреда ще поддържа тази температура 8 часа в режим SLEEP, след това ще изключи режима автоматично.

• ФУНКЦИЯ "TEMP"

Натиснете бутона TEMP, за да се покаже на дисплея зададената температура, вътрешната температура и външната температура.

Важно: Външната температура се показва на някои модели.

• НАСТРОЙКА НА ФУНКЦИЯ "CLOCK"

За да нагласите реалното време натиснете бутона CLOCK, след това "▲" и "▼", за да настроите точното време.

- Натиснете веднъж бутона "▲" / "▼", за да увеличите/намалите времето с 1 минута
- Натиснете за 2 секунди бутона "▲" / "▼", за да увеличите/намалите времето с 10 минути
- Натиснете бутона CLOCK за да потвърдите

• НАСТРОЙКА НА РЕЖИМ "TIMER"

Натиснете бутон TIMER, за да настроите таймера по ваше желание за включване или изключване на климатика в желаното време.

- Как да нагласим TIMER ON

Бутонът TIMER ON се използва за настройка на таймера по ваше желание за включване на уреда.

- 1) Натиснете бутон TIMER ON. На дисплея ще светне "ON", след това натиснете бутони "▲" или "▼", за да изберете желаното време за включване.

- Натиснете веднъж бутона "▲" / "▼", за да увеличите/намалите времето с 1 минута
- Натиснете за 2 секунди бутона "▲" / "▼", за да увеличите/намалите времето с 10 минути

Важно: Ако не нагласите времето в рамките на 10 секунди от натискане на бутона TIMER ON, дистанционното ще излезе от режима автоматично.

- 1) Когато зададеното време се покаже на дисплея го потвърдете като натиснете бутона TIMER ON. Ще чуете звуков сигнал и индикаторът "ON" на вътрешното тяло ще спре да свети.
 - 2) След като се покаже зададеното време, часовникът ще се покаже на дисплея на контролера, вместо нагласеното време.
- Как да изключим TIMER ON

Натиснете бутона TIMER ON отново, ще чуете звуков сигнал и индикаторът ще изчезне. Режимът TIMER ON е изключен.

Важно: Подобен е принципа при настройка на TIMER OFF, може да нагласите уреда да се изключи в желаното от вас време.

- НАСТРОЙКА НА РЕЖИМ "TURBO"
- Режим TURBO се използва за стартиране или спиране на бързо охлаждане и отопление при висока скорост.
- При режим TURBO може да настройвате посоката на въздушния поток или времето. Ако искате да излезете от режим TURBO натиснете – TURBO, MODE, FAN или . Дисплеят ще се върне към оригиналния режим.
- ФУНКЦИЯ "LIGHT"

Натиснете бутона LIGHT, за да активирате светлината на дисплея. Ако е включена светлината, знакът  ще се появи, в противен случай няма да се вижда.

- ФУНКЦИЯ "X FAN"

Натиснете бутона X FAN в режим COOL или DRY, ще се покаже иконата  на дисплея. Вентилаторът на вътрешното тяло ще продължи операцията за 10 минути и ще изсуши вътрешното тяло, дори ако е изключено.

След включване на климатика функцията ще бъде изключена. Функцията X-FAN не е налична в режим AUTO, FAN или HEAT.

- ФУНКЦИЯ "LOCK"

Натиснете бутоните "▲" и "▼" едновременно за да заключите последните настройки на дистанционното. Няма да са активни всички бутони, дори . Натиснете отново "▲" и "▼" за да активирате функционалността на бутоните.

- ФУНКЦИЯ "°C / °F"

Натиснете MODE и "▼" едновременно при изключен климатик, за да изберете дали температурата да се показва в °C или °F.

- ФУНКЦИЯ "ENERGY-SAVING"

Натиснете TEMP и CLOCK едновременно в режим COOL, за да стартирате функцията.

На контролера ще се покаже "SE". Повторете операцията, за да изключите функцията.

- ФУНКЦИЯ "8 °C HEATING"

Натиснете TEMP и CLOCK едновременно в режим HEAT, за да стартирате функцията. На дисплея ще се покаже , а зададената температура ще бъде 8 °C.

(46, ако е зададена температура по фarenхайт). Повторете операцията, за да изключите функцията.

- ФУНКЦИЯ "WiFi"

Натиснете едновременно бутони MODE и TURBO, за да включите функцията. Когато функцията е включена на дисплея на дистанционното ще се покаже иконата WiFi. Натиснете двата бутона продължително за 10 сек. и дистанционното ще изпрати код за нулиране и функцията ще се активира. Функцията е активна по подразбиране при включване на дистанционното.

4.5. Работа без дистанционно

Работата без дистанционно може да се използва временно, в случай че не можете да намерите дистанционното или са му изхабени батериите.

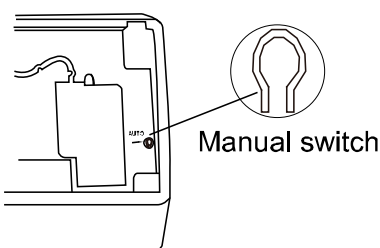

1. Отворете и повдигнете предния панел докато не се фиксира с клик
 2. Едно натискане на бутона за ръчен контрол ще активира операция AUTO
 3. Затворете панела както беше в първоначално положение
- ВНИМАНИЕ**

- Веднъж щом натиснете бутона за ръчен контрол, работният режим ще бъде избран според температурата в помещението: COOL, HEAT, FAN
- Натиснете бутона отново за да спрете ръчния режим

5. ПОДДРЪЖКА



ВНИМАНИЕ

Задължително изключете климатика преди почистване.
Почистване на вътрешното тяло и дистанционното.



ПРЕДУПРЕЖДЕНИЕ

- Използвайте сух парцал при почистване.
- Напоете парцала в студена вода, ако вътрешното тяло е много мръсно.
- Предният панел може да се свали и да се измие с вода. След това го подсушете със суха кърпа.
- Не използвайте химикали и прахочистващи приспособления
- Не използвайте бензол, разреждател, полираци паста или подобни препарати. Може да предизвикат надраскване, деформация или други щети на климатика.

Почистване на въздушния филтър

Запушеният въздушен филтър намалява ефективността на климатика.
Почиствайте го веднъж на 2 седмици.

1. Отворете и повдигнете предния панел докато не се фиксира с клик.
2. Хванете филтъра с ръка, плъзнете го внимателно нагоре докато го извадите от държача, след това плъзнете напред за да го извадите.
3. Свалете филтъра от вътрешното тяло
-Почиствайте филтъра на всеки 2 седмици
-Почиствайте филтъра с вода или с прахосмукачка и подсушете.
4. Свалете филтъра за здравословен въздух от придържащата го рамка както е показано. (Не е приложимо за климатици без електростатичен филтър)
Не пипайте електростатичния филтър в рамките на 10 минути след отваряне на вътрешната решетка, има опасност от електрически удар.
 - Почистете електростатичния филтър с лек/слаб почистващ препарат или вода и подсушете на слънце за 2 часа.
 - Преди да го поставите отново на място, проверете дали захващащите елементи не са повредени
5. Поставете филтрите обратно на местата им внимателно като обърнете внимание на посоката и мястото на монтиране.

Поддръжка

Ако ще оставяте уреда да не работи дълго време, направете следното:

- (1) Пуснете вентилатора за половин ден за да подсуши уреда.
- (2) Спрете климатика и изключете захранващия кабел. Свалете батериите на дистанционното.
- (3) Външното тяло изисква периодично почистване. Не правете това самостоятелно. Обадете се на вашия дилър или сервиз.

Проверете преди работа

- Проверете окабеляването за повреди
- Проверете дали въздушният филтър е на място
- Проверете дали няма щети по климатика след дългия период, в който не е работил.



ПРЕДУПРЕЖДЕНИЕ

При сваляне на филтъра не докосвайте металните части. Може да доведе до наранявания при докосване на остри краища.

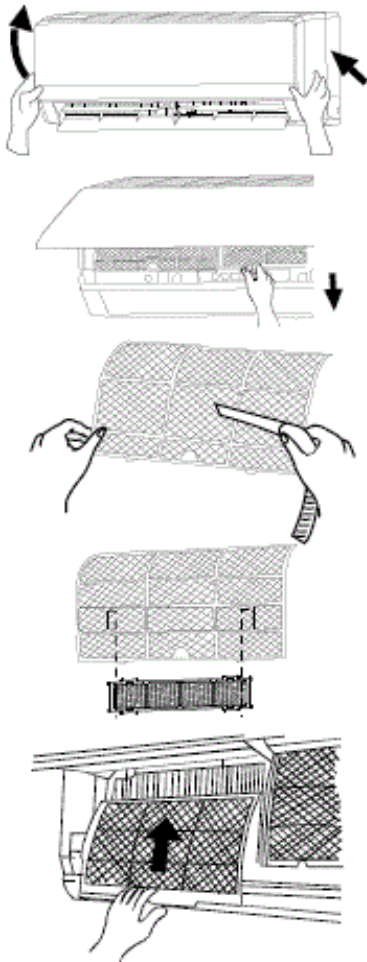

- Не използвайте вода, за да почиствате климатика отвътре. Употребата на вода може да повреди уплътненията, а също така да предизвика токов удар.
- Преди да започнете с почистването се уверете, че климатикът е изключен.

6. ОПЕРАЦИИ И ИЗПЪЛНЕНИЕ

Следните събития може да се случат при нормална работа.

1.Защита на климатика

Защита на компресора

- Компресорът не може да се рестартира за 3 минути след спиране.

Анти-студен въздух (само модели за Охлаждане и Отопление)

- Уредът е проектиран да не духа студен въздух в режим Отопление, когато топлообменника на вътрешното тяло се намира в една от следните три ситуации и зададената температура не е достигната.
 - А)Когато тъкмо е започнал режим отопление
 - Б)Размразяване
 - В)Отопление при ниски температури
- Вентилаторът на вътрешното или външното тяло спира да работи при размразяване (само при моделите за Отопление и Охлаждане). Размразяване (само при моделите за Отопление и Охлаждане)
- Може да се образува скреж по външното тяло при режим отопление, когато външната температура е ниска, а влажността голяма. Резултатът е ниска ефективност при отопление.
- При тези условия климатикът ще спре работа и ще започне режим размразяване автоматично.
- Времето за размразяване варира от 4 до 10 минути в зависимост от външните температури и количеството скреж по външното тяло.

2.Излиза бяла мъгла от външното тяло

- Може да се появи бяла мъгла при големи температурни разлики между входящия и изходящия въздух при режим охлаждане, при условия в помещението с голяма влажност.
- Може да се появи бяла мъгла, при образувала се влага, вследствие процеса на размразяване, когато климатика се рестартира в режим отопление.

3.Нисък шум от климатика

- Може да чуete нисък съскащ шум от климатика, когато стартира компресора или се изключва. Този звук е от движението на фреона или подготовката за спиране.
- Може да чуete скърцащ шум по време на работа на компресора или при спиране. Това се получава вследствие топлинно разширение и студено свиване на пластмасовите части при смяна на температурата.
- Може да се чуе шум при връщане в първоначално положение на жалюзите.

4.Излиза прах от вътрешното тяло

Това е нормално явление, когато климатика не е бил ползван дълго време или при първо ползване.

5.Усеца се особена миризма от вътрешното тяло

Това може да бъде причинено от проникване на миризма от строителни материали, мебели или дим.

6.Климатикът превключва на режим САМО ВЕНТИЛАТОР при режим отопление или охлаждане (само при моделите за Отопление и Охлаждане).

Когато температурата в помещението достигне зададената температура, компресора автоматично спира и климатика превключва на режим само вентилатор. Компресорът ще преустанови работа когато температурите се покачат в режим ОХЛАЖДАНЕ или паднат в режим ОТОПЛЕНИЕ (само при моделите за Отопление и Охлаждане).

7.Може да се появят капки вода по вътрешното тяло в режим ОХЛАЖДАНЕ при висока относителна влажност (над 80%)

Нагласете жалюзите в максимално хоризонтално положение и изберете висока скорост на вентилатора.

8.Режим отопление (само при моделите за Отопление и Охлаждане)

Климатикът привлича топлина от външното тяло и я предава към помещението при режим отопление. При падане на външните температури, привлечената топлина намалява. В същото време топлинното натоварване на климатика се увеличава до голяма разлика между вътрешната и външната температура. Ако не е възможно достигане на комфортната температура от климатика, се препоръчва употребата на допълнителни устройства.

9. Функция Auto-restart

При проблеми със захранването по време на работа уредът ще се изключи.

При климатици без функцията Auto-restart, работният индикатор на вътрешното тяло ще започне да мига. За да рестартирате натиснете бутон  на контролера. При климатици с тази функция, когато се възстанови захранването, уредът ще се включи автоматично с всички предишни настройки, които се пазят в паметта.

10. Светкавица или безжичен телефон за автомобил в близост до уреда, могат да причинят затруднения в работата.

Изключете уреда и след това отново го включете. Натиснете бутон  на контролера за да рестартирате.

7. ПРОБЛЕМИ И ПРИЧИНИ

Изключете климатика незабавно, ако се появят следните проблеми. След като изключите уреда се обадете на най-близкия сервизен център.

ПРИЧИНИ	Работният индикатор или други мигат бързо (5 пъти в секунда) и това не може да бъде отстранено при изключване и включване отново на уреда.
	Предпазителя или прекъсвача се задействат често
	Други предмети или вода проникват в климатика
	Дистанционното не работи или не работи правилно
	Други необичайни ситуации

Неизправност	Причина	Какво да направим?
Уредът не се включва.	Няма захранване.	Изчакайте да се възстанови.
	Уредът не е включен.	Включете и проверете контакта.
	Задействан бушон.	Сменете бушона.
	Батериите на дистанционното са изхабени.	Сменете батериите.
	Времето на таймера не е правилно.	Изчакайте или променете таймера.
Уредът не отоплява или охлажда добре.	Неподходящи температурни настройки.	Настройте правилно температурата.
	Запушен въздушен филтър.	Почистете филтъра
	Има отворен прозорец/врата	Затворете прозореца/вратата
	Входът или изходът за въздух е запушен.	Почистете, след това включете уреда.
	Активирана е 3 минутната защита на компресора.	Изчакайте

Ако проблема не се отстрани, моля обърнете се към местния дилър или клиентски сервиз. Убедете се, че сте ги информирали подробно за проблема.

ВАЖНО: Не се опитвайте сами да поправяте уреда. Винаги се консултирайте с оторизиран сервиз!

8. ИНСТАЛАЦИЯ

Вътрешно тяло

- Не излагайте вътрешното тяло на топлина или пара.
- Изберете място за монтаж, където няма препятствия за уреда.
- Уверете се че оттичащия се конденз ще бъде изведен правилно.
- Не монтирайте близо до врата.
- Уверете се че има свободно пространство от ляво и отдясно около 12 см.
- Използвайте устройства за да намерите вградени в стената кабели, тръби или др. препятствия.
- Минималният път на тръбите е 3 метра. Така ще има най-малко вибрации и шум.
- Вътрешното тяло трябва да се монтира на стена, на височина 2.3 метра или повече от пода.
- Минималното разстояние от тавана до уреда трябва да е 15 см.
- При разлика в дължината на тръбите се регулира количеството фреон.

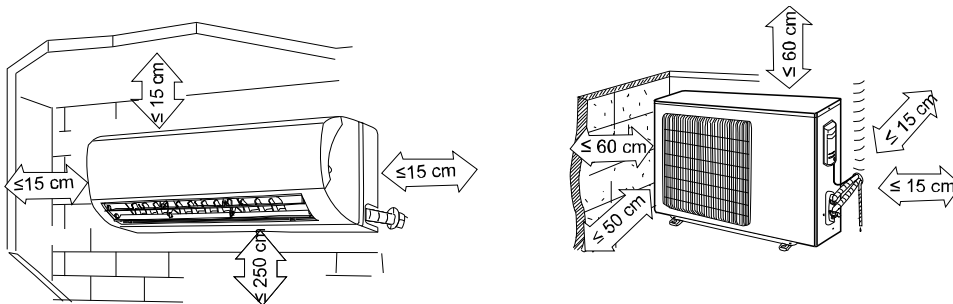

Външно тяло

Ако има монтирана тента над външното тяло с цел защита от слънцето и от дъжд, уверете се че не е ограничено излъчването на топлина от кондензатора.

- Уверете се че зад външното тяло има разстояние от 30 см., а от ляво е повече от 30 см. Отпред разстоянието трябва да е повече от 200 см, а от дясно, където са тръбите, трябва да е повече от 60 см. Не поставяйте животни или растения пред отвора за въздух.
- Монтирайте тялото на място където шумът ще е минимален.
- Монтирайте тялото, така че топлината и шума от него няма да пречат на съседите.
- Монтирайте тялото на твърда основа, за да предотвратите шум и вибрации.
- Определете мястото, така че достъпът до въздух да е без препятствия.
- В случай на монтаж в региони със силен вятър или близо до морето, се убедете че вентилаторът ще работи без проблеми и ако се налага сложете предпазна преграда.
- Специално в райони със силен вятър, монтирайте така че да не допускате вятърът да пречи на работата на климатика.
- Ако тялото ще се монтира на конзоли, се уверете че отговарят на техническите изисквания и е направено както е показано на снимката. Стената, на която ще се монтира трябва да е тухлена, бетонна или подобна здрава конструкция или вземете мерки за подсигуряване при монтаж. Връзката между тялото и конзолите, както и между конзолите и стената трябва да е сигурна, стабилна и надеждна.
- Уверете се че няма препятствия, които да пречат на въздушния трансфер.

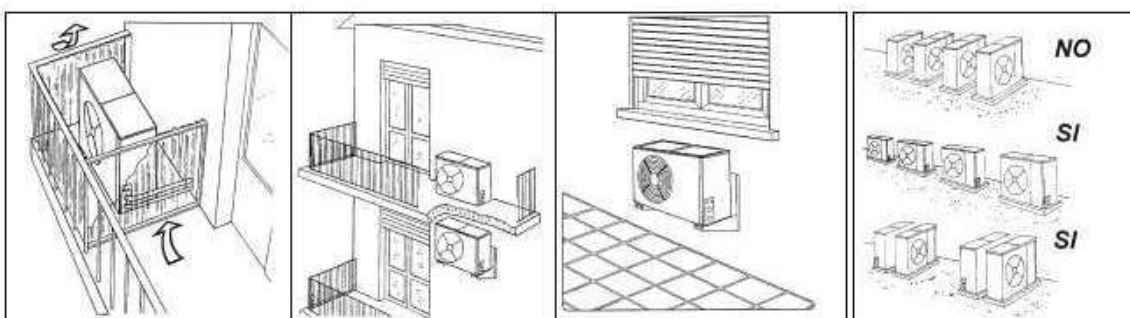

Монтаж на покрива

- Ако външното тяло е монтирано на покривна конструкция, уверете се че е нивелирано. Уверете се че структурата и методът на закрепване са адекватни.
- Консултирайте се, когато ще извършвате монтаж на покрива.
- Ако тялото е монтирано на покрива или външни стени, това оказва влияние на шума и вибрациите и може да се класифицира като неподлежаща на сервиз инсталация.

1.Закрепете монтажната планка

- 1.Закрепете монтажната планка хоризонтално на стената като оставите разстояние около планката.
- 2.Ако стената е тухлена, бетонна или от друг материал, пробийте 5 отвори с диаметър 5 мм и поставете подходящ дюбел.
- 3.Закрепете монтажната планка към стената с винтове тип ST4.2X25TA. Пробийте отвори в стената според нейната структура и отворите на планката. (размерите са в мм, ако не е указано друго)

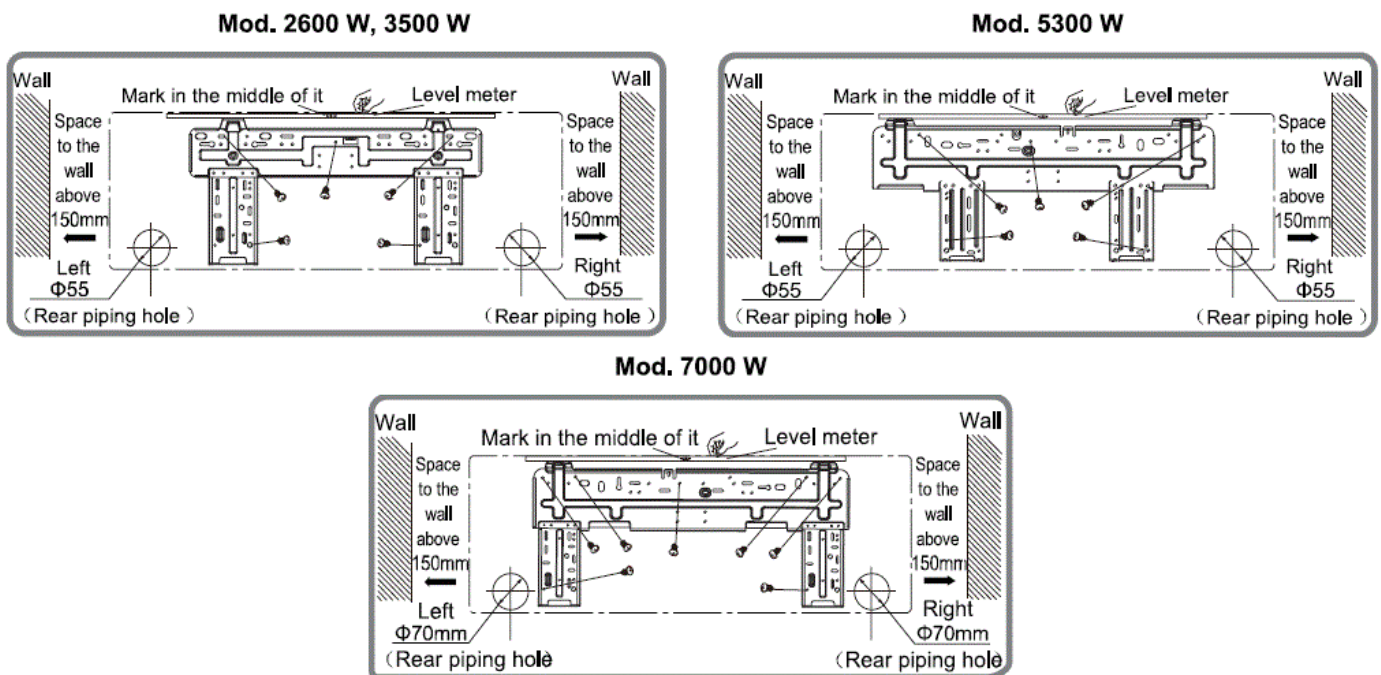

Пробийте отвор в стената

- 1.Определете позицията на отвора според диаграмата отгоре. Пробийте един (1) отвор (диаметърът е показан на монтажната планка) с лек ъгъл към планката.
- 2.Винаги използвайте водач, когато пробивате метална плоча или друго подобно.

Монтаж на свързващи тръби и дренаж

- 1.Прокарайте дренажния маркуч наклонен надолу без да е огънат. Не инсталирайте маркуча както е показано по-долу на снимките.
- 2.При свързване на допълнителен дренажен маркуч, той трябва да бъде със защитна облицовка, за да не се отпусна.

Свързващи тръби

- 1.За тръби от лява и дясна страна, отстранете тръбното покритие от страничния панел.
 - Обяснете на клиента, че покритието на тръбите трябва да се пази, при нужда от преместване на климатика на друго място.
- 2.При заден-ляв или заден-десен монтаж, инсталирайте тръбите както е показано. Извийте свързващите тръби, така че да бъдат на височина 43 мм или по-малко от стената.
- 3.Фиксирайте края на свързващите тръби. (За подробности се обърнете към **Стегната връзка** в раздел **СВЪРЗВАНЕ НА ФРЕОНОВИ ТРЪБИ**)

Монтаж на вътрешно тяло

1.Прокарайте тръбите през отвора в стената.

2.Поставете задната част на климатика върху горната кука на монтажната планка, проверете дали се е застопорил правилно уреда като го разклатите.

3.Свързването на тръбите може да се направи лесно като се повдигне вътрешното тяло с уплътняващи материали между него и стената. Махнете уплътняващия материал след това.

4.Бутнете долния край на климатика към стената. След това разклатете , за да проверите дали е закачен правилно.

Застопоряване на външното тяло

Застопорете стегнато и хоризонтално външното тяло с болт и гайка 10 или 8.

Инсталиране на дренажа

Поставете уплътнението в дренажното коляно, след това поставете дренажната връзка в отвора на външното тяло, завъртете 90 за да ги сглобите сигурно. Свържете дренажната връзка с допълнителен удължаващ дренажен маркуч, в случай на изтичане на вода от външното тяло при режим отопление.

Тръбопроводи и обвивки

Увийте тръбите, кабелите и дренажния маркуч с тиксо.

- Тъй като кондензна та вода от задната част на вътрешното тяло се събира в съд и се извежда навън през тръбите, не поставяйте нищо в съда.

ВНИМАНИЕ

- Свържете първо вътрешното тяло след това външното.
- Не оставяйте тръбите да излезнат от задната част на климатика.
- Не позволявайте на дренажния маркуч да се изхлузи
- Топлоизолирайте и двете тръби
- Уверете се че дренажният маркуч е от долната страна на увитите в един пакет тръби. Ако бъде от горе може да предизвика преливане вътре във вътрешното тяло.
- Никога не кръстосвайте или вплит айте захранващия кабел с друг.
- Пуснете дренажния маркуч наведен надолу, за да се оттича навън спокойно
- Захранващия кабел не трябва да се докосва директно д о тръбите.

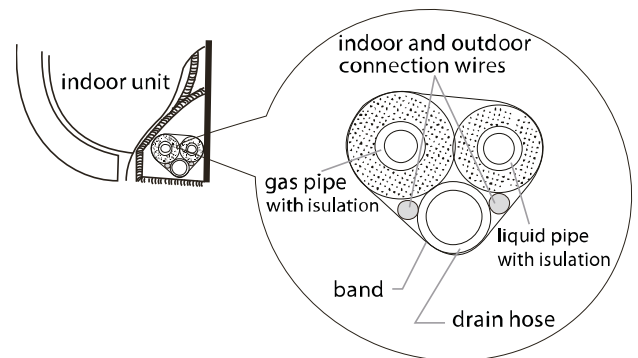
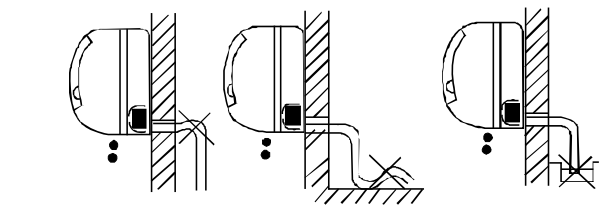

Models 1 x 1 DC INV.	<i>Connective pipe length max without additional refrigerant (m)</i>	<i>Allowed connective pipe length (m)</i>	<i>Max. difference in level (m)</i>	<i>Additional amount of refrigerant (g/m)</i>	<i>Φliquid/Φgas</i>
2600 W	5	15	10	20	Φ6,35/Φ9,52
3500 W	5	20	10	20	Φ6,35/Φ9,52
5300 W	5	25	10	20	Φ6,35/Φ12,7
7000 W	5	25	10	50	Φ6,35/Φ16

Свързване на кабелите

Свързване на кабела на вътрешното тяло

1. Кабелът на вътрешното/външното тяло трябва е тип H07RN-F.
2. Повдигнете панела на вътрешното тяло и отстранете винта, след това свалете капака.
3. Свържете кабела към съответните клеми.
4. Увийте кабелите, които не са свързани към клемите с тиксо, така че да не докосват електрическите компоненти.

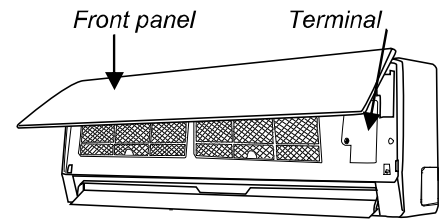

Indoor unit

Access door terminal

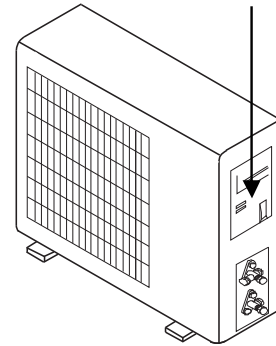

Outdoor unit

Свързване на кабела на външното тяло

1. Махнете капака на електрическата част на външното тяло
2. Свържете кабелите към съответните клеми отговарящи на номерата на терминалите на вътрешното и външното тяло.
3. Захранващия кабел трябва да бъде тип H07RN-F.
4. За да предотвратите попадането на вода, трябва да изолирате кабелите, както е показано на диаграмата на вътрешното и външното тяло.
5. Изолирайте неизползваемите проводници с тиксо, така че да не докосват електрическите или металните компоненти.

Wires specifications

Model (W)	Power connecting cable	Indoor - outdoor connecting cable	Main power supply	Air switch capacity (A)
	Section	Section		
2600 W, 3500 W	3 x 1.5 mm ²	4 x 0,75 mm ²	To outdoor	20 A (240V)
5300 W, 7000 W	3 x 1.5 mm ²	4 x 0,75 mm ²	To outdoor	25 A (240V)

Wiring diagrams

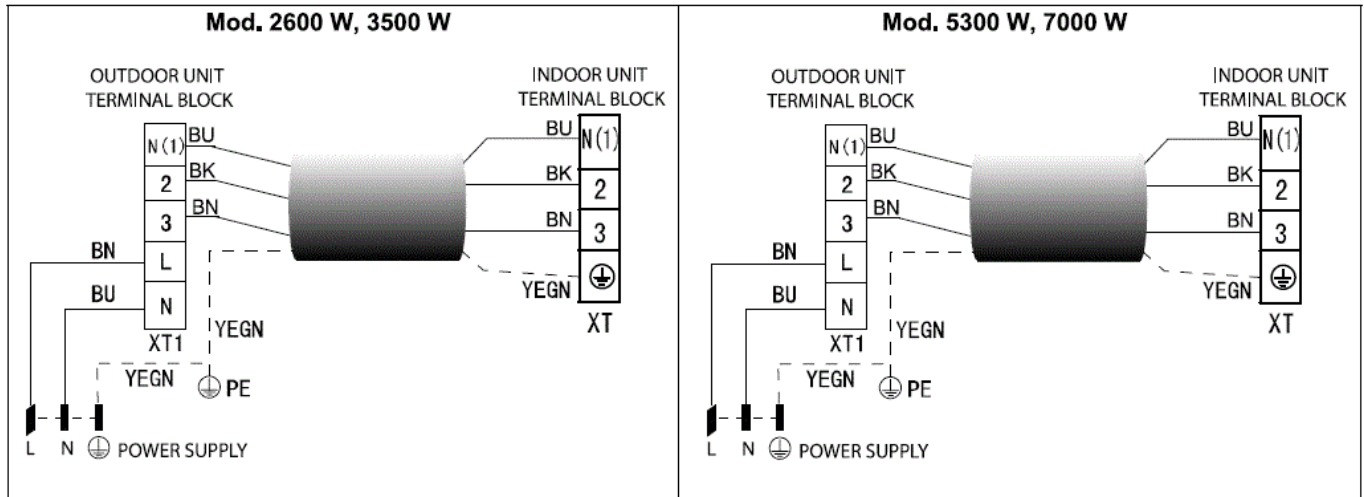

Свързване на фреоновите тръби

1. Направа на фаска

Основната причина за течове е дефект в направата на фаска. Направете правилна фаска като следвате процедурата:

А: Изрежете тръбите и кабела.

1. Използвайте съответните инструменти.
2. Измерете разстоянието между вътрешното и външното тяло.
3. Изрежете тръбите малко по-дълго от измереното разстояние.
4. Срежете кабела с 1.5 м по-дълго от тръбите.

Б: Отстраняване на неравностите

1. Отстранете всички неравности там където срязахте тръбата/маркуча.
2. Поставете края на медната тръба надолу и махнете всички неравности. Така ще избегнете попадане на боклуци в тръбата.

В: Поставете гайката

Отстранете гайката с фаска, която е монтирана на вътрешното/външното тяло и я поставете на тръбата след отстраняване на неравностите. (Поставете гайката преди да направите фаската, защото след това е невъзможно).

Г: Направа на фаска

Захванете медната тръба здраво в матрицата, спрямо размерите показани в таблицата.

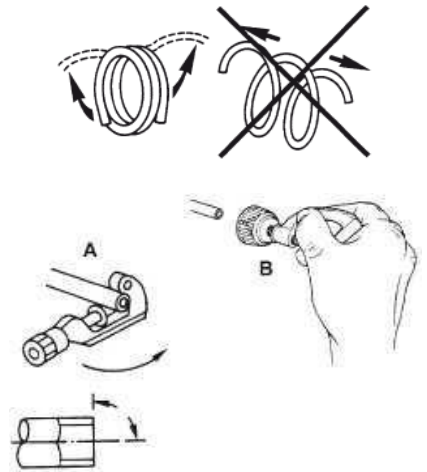

Outer diam. (mm)	A (mm)	
	Max.	Min
Φ 6,35	1,3	0,7
Φ 9,52	1,6	1
Φ 12,7	1,8	1
Φ 16	2	1

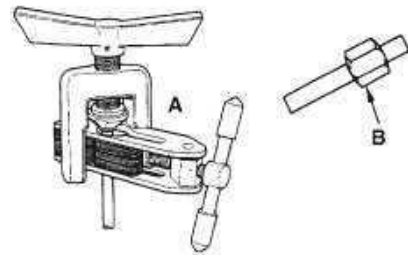

Стегната връзка

- Подравнете центъра на тръбите
- Стегнете гайката с фаска с пръсти, а след това с ключ както е показано.

ВНИМАНИЕ:

- Прекомерното затягане на гайката може да я счупи. За правилно затягане вижте таблицата.

Hex nut diam. (mm)	Tightening torque (N.m)
Φ 6,35	15 ~ 20
Φ 9,52	31 ~ 35
Φ 12,7	50 ~ 55
Φ 16	60 ~ 65

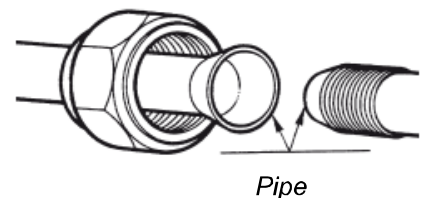

Обезвъздушаване

Въздухът и влагата във фреоновата система имат следното влияние:

- Налягането в системата се увеличава.
- Увеличава се количеството използвана електроенергия.
- Намалява ефективността при охлаждане/отопление.
- Влагата във фреоновия кръг може да замръзне и да предизвика запушване.
- Водата ще доведе до ръжда на елементите.

Затова трябва да се проверят тръбите между вътрешното и външното тяло за течове и да се вакумират, за да няма вода и влага в тях.

Обезвъздушаване с вакум помпа

- Подготовка

Проверете всички тръби между двете тела дали са правилно свързани и дали правилно са свързани кабелите. Махнете капачките на сервисния клапан от двете страни (течна и газообразна фаза) при външното тяло.

Имайте предвид, че на този етап клапаните са затворени.

- Дължина на тръбите и количество фреон
- Когато премествате тялото на друго място използвайте вакум помпа.

Уверете се че количеството фреон в системата на климатика е в течна форма.

Внимание при работа с опакования вентил

- Отворете клапана до стопера. Не се опитвайте да го отворите повече.
- Затегнете здраво капачката на клапана с гаечен ключ.
- Сила на затягане (обърнете се към таблицата на предишната страница).

При употреба на вакум помпа

(За начин на употреба се обърнете към ръководството за употреба на помпата)

1. Напълно стегнете гайката с фаска, A, B, C, D, свържете зареждащия маркуч на колекторния клапан към зареждащия порт на клапана за ниско налягане на тръбата за течна фаза.

2. Свържете зареждащия маркуч към вакум помпата.

3. Отворете изцяло Lo дръжката на колекторния клапан.

4. Използвайте вакум помпата, за да прочистите. След започване на прочистването, бавно отворете гайката с фаска на Lo клапана на тръбата за газообразна фаза и проверете дали влиза въздух.

(Работния шум на вакум помпата се променя, а манометърът показва 0 вместо минус)

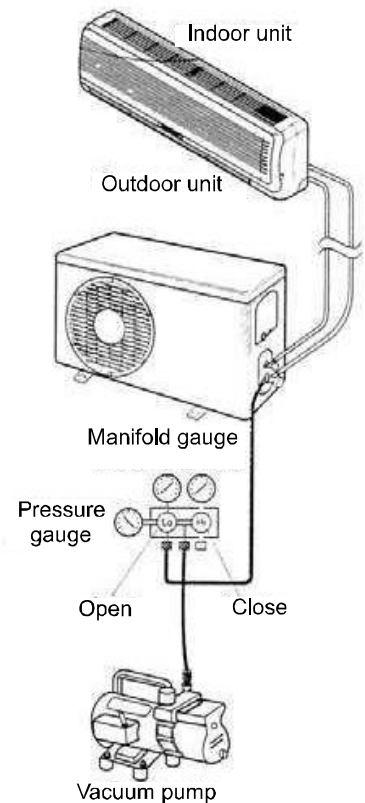
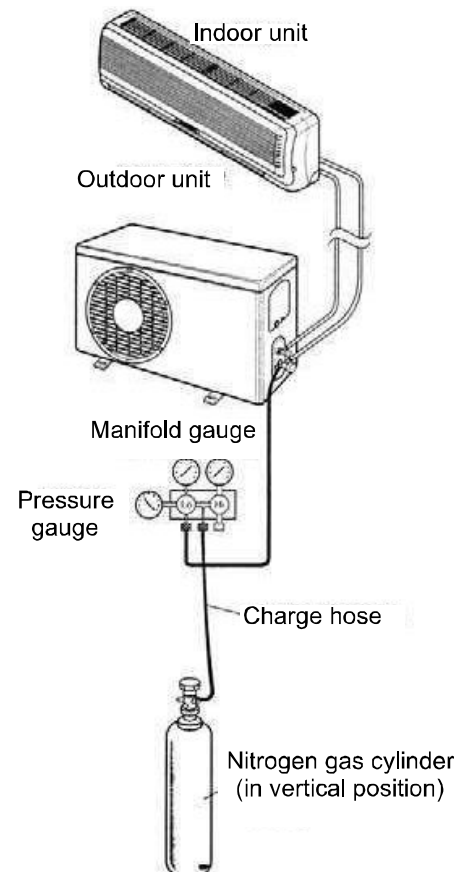

5. След пълното прочистване на системата, затворете колекторния клапан и спрете вакум помпата. Прочистете за 15 минути или повече и проверете манометъра дали показва -76стНг ($1 \times 10^5 \text{Pa}$).
6. Завъртете основата на опакования вентил на 45° обратно на часовниковата стрелка за 6-7 секунди, след като излезе газът и след това стегнете гайката обратно. Уверете се че налягането, което показва индикатора е малко по-голямо от атмосферното.
7. Отстранете зареждащия маркуч от клапана за ниско налягане.
8. Отворете изцяло опакованите клапани В и А.
9. Стегнете здраво капачката на клапана.

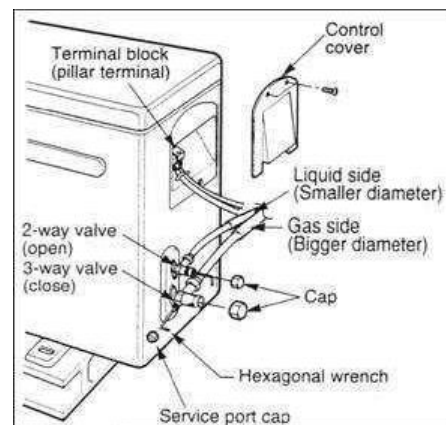

9. РАБОТЕН ТЕСТ

- Тестът се извършва след завършване на цялата инсталация.
- Моля потвърдете следващите точки преди теста:
- Вътрешното и външното тяло са правилно монтирани.
- Тръбите и кабелите са правилно свързани.
- Системата е проверена за течове.
- Дренажът се извършва безпроблемно
- Теплоизолацията работи добре.
- Заземяването е направено правилно.
- Дължината на тръбите и количеството на тръбите е записано.
- Захранването е с подходящата мощност.
- Няма препятствия за вход и изход на въздуха от двете тела.
- Стоп клапаните за течна и газообразна фаза са отворени.
- Климатикът е подгрят при включване на захранването.

ИЗВЪРШВАНЕ НА ТЕСТА

- Нагласете климатика на режим ОХЛАЖДАНЕ с дистанционното и проверете следните точки. Ако има нередности се обърнете към раздела отстраняване на проблеми в това упътване.

1) Вътрешно тяло

- а) Дали може да се включи климатика от дистанционното
- б) Дали бутоните на дистанционното работят правилно
- в) Дали жалюзите работят правилно
- г) Дали температурата в помещението е зададена добре
- д) Дали индикаторите светят правилно
- е) Дали временните бутони работят правилно
- ж) Дали дренажа е правилен
- з) Дали има вибрации и шум при работа
- и) Дали климатикът затопля правилно

2) Външно тяло

- а) Дали има вибрации и шум при работа
- б) Дали има изтичане на фреон

ВНИМАНИЕ: Климатикът има 3 минутна защита от стартиране веднага след изключване.